

vestfrost

UA

СУШИЛЬНА МАШИНА

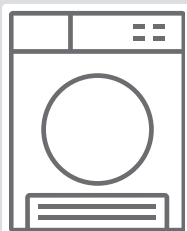





Посібник користувача



MDM 107 T1 AMY

Дякуємо Вам за придбання цього продукту.

Цей посібник користувача містить важливу інформацію з безпеки та інструкції з експлуатації та технічного обслуговування пристрою. Будь ласка, ознайомтесь з посібником користувача перед початком роботи пристрою та зберігайте посібник для подальшого використання.

Позначка	Напис	Опис
	ПОПЕРЕДЖЕННЯ	Ризик отримання важких травм або втрати життя
	РИЗИК ВРАЖЕННЯ ЕЛЕКТРИЧНИМ СТРУМОМ	Небезпечна напруга
	ПОЖЕЖА	Ризик пожежі
	УВАГА	Ризик отримання травм або матеріальної шкоди
	ВАЖЛИВО/ПРИМІТКА	Інформація по коректній роботі системи
		Ознайомтесь з інструкціями.
		Гаряча поверхонь

ЗМІСТ

1. ПРАВИЛА ТЕХНІКИ БЕЗПЕКИ	3
1.1. Електробезпека.....	3
1.2. Правила техніки безпеки дітей.....	4
1.3. Безпека продукту	5
1.4. Правила користування	6
1.5. Установлення на поверхні пральної машині.....	7
2. УСТАНОВЛЕННЯ	9
2.1. Видалення пакету безпеки	9
2.2. Під'єднання до водовідводного патрубку (за допомогою додаткового одвідного шлангу).....	9
2.2.1. Під'єднання зливного шлангу.....	9
2.3. Регулювання висоти ніжок.....	10
2.4. Підкомірне установлення	10
3. ЗАГАЛЬНА ІНФОРМАЦІЯ	10
4. ПІДГОТОВКА ОДЯГУ	11
4.1. Сортування одягу для сушіння	11
4.2. Підготовка одягу для сушіння	12
4.3. Об'єм завантаження	12
5. ВИКОРИСТАННЯ ЕЛЕКТРИЧНОЇ СУШАРКИ	13
5.1. Панель керування	13
5.1.1. Реле вибору програм.....	13
5.1.2. Електронний індикатор і додаткові функції.....	13
5.2. Таблиця вибору програм і енергоспоживання	14
5.2.1. Додаткові функції	15
5.2.2. Запуск програми.....	16
5.2.3. Хід роботи програми.....	17
6. ОЧИЩЕННЯ І ДОГЛЯД	19
6.1. Очищення ворсового фільтру	19
6.2. Злив води з баку	19
6.3. Очищення блоку для конденсату	20
6.4. Очищення датчика вологості	20
6.5. Очищення внутрішньої поверхні і завантажувальних дверцят	21
7. ТЕХНІЧНІ ХАРАКТЕРИСТИКИ	22
8. УСУНЕННЯ НЕСПРАВНОСТЕЙ	23
9. АВТОМАТИЧНІ ПОПЕРЕДЖЕННЯ ТА НЕПРАВИЛЬНОСТІ	25

10. ЗАХИСТ НАВКОЛИШНЬОГО СЕРЕДОВИЩА І ІНФОРМАЦІЯ ПРО ПАКУВАННЯ	26
10.1. Інформація про пакування	26
11. ЗНАЧЕННЯ МАРКУВАНЬ ЕНЕРГОСПОЖИВАННЯ І ЕКОНОМІЯ ЕНЕРГІЇ.....	26
11.1. Маркування енергоспоживання	26
11.2. Енергоефективність	27

ОСНОВНІ ПОЛОЖЕННЯ

- Даний пристрій може використовуватися дітьми старше 8 років та особами з обмеженими фізичними, сенсорними та розумовими здатностями або недостатнім досвідом та знаннями, якщо вони знаходяться під наглядом чи проінструктовані щодо належної експлуатації пристрою та усвідомлюють пов'язану із цим небезпеку. Не дозволяйте дітям грати із пристроєм. Чищення і технічне обслуговування не повинні здійснюватися дітьми без нагляду дорослих.
- Не допускайте дітей віком до 3 років до виробу без постійного нагляду.
- Дана електрична сушарка призначена тільки для експлуатації в приміщеннях. Гарантійні умови стають нікчемними у разі комерційного використання.
- Використовуйте цій пристрій для білизни з відповідним маркуванням про придатність для сушки.
- Виробник не несе будь-якої відповідальності за пошкодження, які виникли в наслідок неналежної експлуатації або перевезення.
- Не допускайте, щоб покриття для підлоги блокували вентиляційні отвори пристрою.
- Установлення і ремонт машини має здійснювати тільки кваліфікаційний робітник авторизованого сервісного центру. Виробник не несе будь-якої відповідальності за пошкодження, які виникли в наслідок ремонту, виконаного неавторизованим агентом.

⚠ ПОПЕРЕДЖЕННЯ: Ніколи не розпилюйте або не лийте воду на поверхню сушарки, щоб вимити її! Існує ризик враження електричним струмом!

- Залишіть щонайменш 3 см від боковин та задньої стінки пристрою, і стільки ж над верхньою стінкою сушарки, якщо вона розміщена під робочою поверхнею.
- Якщо виникає необхідність, підкомірний монтаж / демонтаж машини має бути виконаний кваліфікованим робітником авторизованого сервісного центру.
- Перед устновкою перевірте відсутність видимих пошкоджень на пристрої. Забороняється встановлювати або використовувати пошкоджений пристрій.
- Не підпускайте домашніх тварин до сушарки.
- Необхідно використовувати кондиционер для білизни або подібний продукт, який відповідає вимогам інструкції виробника.
- Дістаньте з кишень усі предмети, такі як запальнички і сірники.
- Не встановлюйте пристрій за дверима з блокуванням, розсувними дверима, або дверима, що відчіняються у зустрічному напрямку по відношенню до електричної сушарки, якщо пристрій не дає двері відкритися повністю.

1. ПРАВИЛА ТЕХНІКИ БЕЗПЕКИ

Даний розділ містить правила техніки безпеки, які допоможуть уникнути важких травм або пошкоджень майна. Порушення цих інструкцій робить будь-які гарантійні зобов'язання нікчемними.

1.1. Електробезпека

- Забороняється устатковувати пристрій додатковими перемикачами, такими як таймер, або підключати пристрій до електричного ланцюгу, який регулярно вмикається або вимикається з допомогою додаткових пристроїв.
- Не торкайтеся електричної вилки мокрими або вологими руками. Завжди відключайте прибор від електричної мережі, беручись за вилку, інакше існує ризик ураження електричними струмом.
- Підключайте сушарку в заземлену розетку з мережевими запобіжниками. Підключення до заземлення має здійснювати тільки кваліфікований електрик. Наша компанія не бере на себе будь-яку відповідальність за пошкодження/втрати, які було спричинено використанням сушарки без підключення до заземлення у відповідності до місцевого законодавства.
- Напруга і відповідні типи мережових запобіжників вказані на паспортній табличці. **(Докладно про паспортну табличку див. пункт Розд. Загальна інформація)**
- Напруга і частота, які вказані на паспортній табличці, мають бути рівні напрузі і частоті електричної мережі приміщення.
- Відключайте сушарку від електричної мережі, коли пристрій не використовується тривалий час і також перед установленням обладнання, очищенням і ремонтом, інакше сушарка може вийти з ладу.
- Електрична розетка має бути у вільному доступі після завершення установлення пристрою.

 Пошкоджений шнур живлення/вилка можуть призвести до виникнення пожежі або до ураження електричним струмом. У разі пошкодження шнура живлення/вилки необхідно виконати їх заміну, яку має здійснювати тільки кваліфікований робітник.

 Щоб запобігти ризику виникнення пожежі або ураження електричним струмом, не використовуйте подовжувачі, розеточні блоки або адаптери для підключення сушарки до джерел живлення.

1.2. Правила техніки безпеки дітей

- Пристрій не призначений для використання особами (зокрема дітьми) з обмеженими фізичними, сенсорними та розумовими здатностями або недостатнім досвідом та знаннями, окрім випадків, коли вони знаходяться під наглядом чи проінструктовані особою, відповідальною за їхню безпеку.
- Даний пристрій може використовуватися дітьми старше 8 років та особами з обмеженими фізичними, сенсорними та розумовими здатностями або недостатнім досвідом та знаннями, якщо вони знаходяться під наглядом чи проінструктовані щодо належної експлуатації пристрою та усвідомлюють пов'язану із цим небезпеку. Не дозволяйте дітям грати із пристроєм. Чищення і технічне обслуговування не повинні здійснюватися дітьми без нагляду дорослих.
- Не залишайте дітей без нагляду поряд з машиною.
- Діти можуть випадково закритися в машині, що призведе до ризику втрати життя.
- Не дозволяйте дітям торкатися скляних дверцят пристрою під час його роботи. Поверхня стає вкрай гарячою і це може спричинити пошкодження шкіри.
- Тримайте пакувальний матеріал подалі від дітей.
- У разі ковтання м'яких та чистячих засобів або їх контакту зі шкірою та очима можуть виникати отруєння і подразнення.

- Зберігайте чистячі засоби у недосяжних для дітей місцях. Електричні прилади небезпечні для дітей.
- Не дозволяйте дітям наближатися до пристрою, коли він працює.
- Використовуйте програму блокування, щоб запобігти перериванню дітьми циклу сушіння і внесенню будь-яких змін в робочий цикл працюючої програми.
- Не дозволяйте дітям сидіти на пристрої, залазити на нього і усередину.

1.3. Безпека продукту

 **Оскільки існує ризик виникнення пожежі, КАТЕГОРИЧНО ЗАБОРОНЯЄТЬСЯ сушити в машині такі види білизни:**

- Не сушіть в електричній сушарці невиврану білизну.
- Одяг, який має плями від таких речовин як кухонна олія, ацетон, спирт, бензин, керосин, плямовивбавники, скипидар, парафіни і парафіновивбавники, необхідно випрати в гарячій воді з додатковою кількістю мийного засобу перед тим, як висушити його в електричній сушарці.
- Тканини для очищення і килимки, які мають залишки займистих чистячих агентів або ацетону, бензину, плямовивбавників, скипидару, парафінів, парафіновивбавників або інших хімікатів.
- Одяг, який має залишки спреїв для волосся, вибавників лаку для нігтів та подібних речовин.
- Одяг, на якому використовувалися промислові хімікати для очищення (такі як речовини для хімічного очищення).
- Одяг, який має будь-які частки піни, губки, гуми або гумоподібних часток або вставок. До останніх входять латексна піногума, шапочки для душу, відстійкі тканини, одяг зі вставками і ортопедичні подушки з поліуретану.
- Предмети зі вставками та пошкоджені предмети (подушки або куртки). Поліуретан, що висуває з цих предметів, може зайнятися під час сушіння.

- Робота машини в середовищі, у якому може зайнятися мучний або вугільний пил.

⚠ УВАГА: Не можна сушити в пристрої спідню білизну, яка має металеву гарнітуру. Якщо металева гарнітура вивільниться і відірветься під час сушіння, це може призвести до пошкодження пристрою.

1.4. Правила користування

⚠ УВАГА: Забороняється зупиняти роботу електричної сушарки до закінчення циклу програми, якщо усі речі не видалено швидко і не розкладено так, щоб зменшити їх температуру.

⚠ УВАГА: Упевніться, що домашні тварини не залізли усередину сушарки. Перевірте середину сушарки перед початком роботи.

⚠ УВАГА: Перенагрівання одягу в сушарці може виникнути за умови відміни програми або у разі перепадів напруги під час роботи пристрою. Така концентрація тепла може спричинити самозагоряння, тому необхідно завжди активувувати програму Refresh (Освіження), щоб охолодити або швидко дістати одяг з сушарки і розвістити його для зниження температури.

- Використовуйте сушарку виключно для роботи в приміщеннях і сушіння тканин, які мають відповідні маркування про придатність. Усяке інше використання, що виходить за межі, окреслені для цього пристрою, заборонені.
- Гарантійні умови стають нікчемними у разі будь-якого комерційного використання.
- Даний пристрій призначено для використання виключно в житлових приміщеннях, і має бути установлений на рівну стійку поверхню.
- Не спирайтеся та не сідайте на дверцята сушарки. Сушарка може перекинутися.

- Щоб підтримувати температуру, яка не зашкодить одягу (наприклад, запобігти займанню одягу), після нагрівання розпочинається процес охолодження. Після закінчення охолодження програма завершується. Після завершення програми завжди швидко діставайте одяг з сушарки.

 **УВАГА:** Забороняється використовувати машину без ворсового фільтру або з пошкодженим ворсовим фільтром.

- Ворсовий фільтр необхідно чистити **кожного разу після використання**, як зазначено в пункті **Очищення ворсового фільтру**.
- Ворсовий фільтр необхідно висушувати після вологого очищення. Мокрі фільтри можуть спричинити збої під час процесу сушіння.
- Необхідно не допускати накопичення ворсинок в електричній сушарці (не використовується в присторах, обладнаних зовнішньою вентиляцією, яка виходить за межі будинку)

 **ВАЖЛИВО:** Зазор між сушаркою та підлогою не можна зменшувати за рахунок таких предметів як килими, паркет або фільтони, бо це унеможливіє забір повітря до машини.

- Максимальний об'єм завантаження - 9 кг (сухого одягу).
- Не встановлюйте сушарку у приміщеннях, де існує ризик заморожування. Температури заморожування негативно впливають на роботу сушарки. Конденсат, який замерзає в насосі і шлангу, може призвести до поломки.

1.5. Установлення на поверхні пральної машини

 **УВАГА:** Забороняється встановлювати пральну машину на сушарку. Зверніть увагу на попередження нижче, коли будете встановлювати сушарку на пральну машину.

 **УВАГА:** Сушарку можна встановлювати тільки на пральні машини, які мають такий саме обсяг завантаження або вищий.

- Щоб користуватися сушарку на поверхні пральної машини, необхідно обов'язково встановлювати відповідний з'єднувальний елемент для мотажу двох пристроїв в колону. З'єднувальний елемент для монтажу постачає Авторизований сервісний центр.
- Після встановлення сушарки на поверхню пральної машини загальна вага обох пристроїв може скалдати майже 150 кг (під час завантаження). Встановлюйте пристрої на твердій підлозі, яка має високу несучу здатність!

Таблиця відповідності габаритів для пральної машини і електричної сушарки					
Електрична сушарка (Глибина)	Пральня машина				
	37-41 см	42-45 см	46-49 см	50-56 см	57-63 см
52,5 см	X	✓	✓	✓	✓
56 см	X	X	✓	✓	✓
61 см	X	X	X	✓	✓
64 см	X	X	X	X	✓

(Докладно про детальну інформацію див. пункт 7, Розд. Технічні характеристики)

Щоб встановити сушарку на пральну машину, необхідний додатковий комплект для вертикального монтажу. Будь ласка, зв'яжіться з службою клієнтської підтримки, щоб придбати комплект для вертикального монтажу. До комплекту вертикального монтажу додається інструкція з монтажу.

СЕ Декларація відповідності

Ми повідомляємо, що наша продукція відповідає чинним Європейським Директивам, рішенням і Постановам і вимогам, які зазначені у вказаних стандартах.

Утилізація старих продуктів

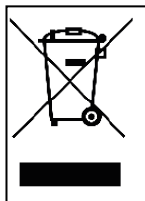

Даний продукт відповідає Директиві EU WEEE (2012/19/EU). Продукт має класифікаційне маркування про утилізацію електричного та електронного обладнання (WEEE).

Це маркування, яке можна знайти на самому продукті або на паспортній таблиці, вказує на те, що цей продукт не може бути утилізований разом з іншими побутовими відходами по закінченню терміну експлуатації.

Для запобігання потенційній шкоді, яку нерегульовані сміттєві звалища наносять навколишньому середовищу, утилізуйте продукт окремо від інших видів відходів, а щоб запобігти постійному повторному використанню

матеріальних ресурсів, упевніться, що їх було перероблено належним чином. Зв'яжіться з регіональним торговельним представником або органами місцевої влади, щоб отримати інформацію про те, де і яким чином ви зможете віддати продукт до пункту екологічно безпечної вторинної переробки. Забороняється віддавати продукт разом з промисловими відходами на вторинну переробку.

2. УСТАНОВЛЕННЯ

- Перед тим, як зв'язатися з Авторизованою сервісною службою з питання установлення сушарки, перевірте за посібником користувача, чи відповідають технічним вимогам електрична проводка та розетки у вашому приміщенні. У разі такої невідповідності необхідно викликати кваліфікованих електриків та водопровідників, щоб вони виконали усі необхідні роботи з усунення невідповідності.
- Покупець бере на себе відповідальність за підготовку місця для установлення сушарки разом з підготовкою електричної мережі та каналізаційної системи приміщення. Перед установкою перевірте відсутність пошкоджень на пристрої. Забороняється установлювати пристрій у разі наявності пошкоджень. Такий пристрій може спричинити шкоду вашому здоров'ю.
- Установлюйте пристрій на твердій пласкій поверхні.
- Вмикайте сушарку в незапалених приміщеннях з потужною вентиляцією.
- Зазор між сушаркою та підлогою **не можна** зменшувати за рахунок таких предметів як килими, паркет або фільтони, бо це унеможливило забір повітря до машини.
- **Не блокуйте вентиляційні отвори** на нижній панелі електричної сушарки.
- Не встановлюйте пристрій за дверима з блокуванням, розсувними дверима, або дверима, що відчиняються у зустрічному напрямку по відношенню до електричної сушарки, якщо пристрій не дає двері відкритися повністю.
- Після завершення установлення сушарки підключення має залишатися стабільним. Під час установлення сушарки, упевніться, що задня поверхня нічого не торкається (наприклад, кранів, електричних розеток).
- Робоча температура сушарки становить від +5°C до +35°C. Якщо температура не відповідає цьому температурному режиму, це негативно вплине на роботу сушарки і призведе до її поломки.
- Будьте обережні під час перенесення пристрою, оскільки він має важку вагу. Завжди одягайте захисні рукавички.
- Завжди встановлюйте пристрій навпроти стіни.
- Завжди встановлюйте пристрій задньою поверхнею до стіни.
- Після установлення пристрою на тверду поверхню, завжди використовуйте водомірну рейку, щоб перевірити, чи повністю надійно

встановлено пристрій. Якщо пристрій встановлено ненадійно, відрегулюйте його ніжки, доки він не стане надійно. Повторіть процедуру шоразу, коли змінюєте місце розташування пристрою.

- Не ставте пристрій на шнур живлення.

2.1. Під'єднання до водовідводного патрубку (за допомогою додаткового одвідного шлангу)

В пристроях, які містять резервуар для конденсата, під час сушіння в баку для води відбувається накопичення води. Необхідно зливати накопичену воду **після кожного сушіння**. Замість періодичного зливу води з баку, ви можете також використовувати одвідний шланг, який входить в комплект постачання, щоб під'єднати цей шланг безпосередньо до водовідводного патрубку.

2.1.1. Під'єднання зливного шлангу

1. Візьміть за кінчик шлангу, який розташовано на задній стінці пристрою, і витягніть його. Не використовуйте зодного інструменту, щоб витягнути шланг.
2. Під'єдняйте один кінець зливного шлангу, який входить в комплект постачання, до роз'єму, з якого зняли шланг.
3. Під'єдняйте інший кінець зливного шлангу безпосередньо до водовідводного патрубку або покладіть його до раковини.

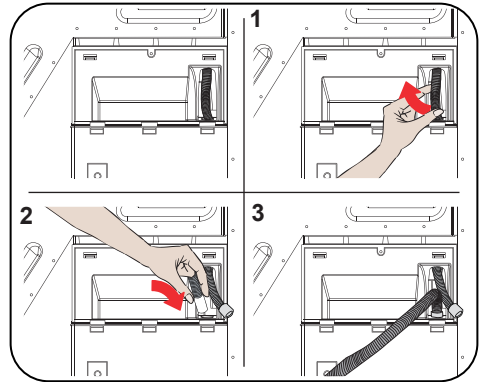

⚠ УВАГА: Шланг необхідно під'єднувати так, щоб він не зміг від'єднатися. Якщо шланг від'єднаний під час зливу води, можливе затоплення приміщення.

👉 ВАЖЛИВО: Зливний шланг необхідно встановлювати на максимальній висоті, яка складає 80 см.

👉 ВАЖЛИВО: Зливний шланг не можна затискати між патрубком і пристроєм, також шланг не може бути скрученим і на нього не можна наступати.

2.2. Регулювання висоти ніжок

- Щоб сушарка працювала з меншими шумами і вібрацією, необхідно відрегулювати її ніжки таким чином, щоб вона стояла рівно. Відрегулюйте висоту ніжок так, щоб пристрій стаяв рівно.
- Обертайте ніжки праворуч і ліворуч, доки сушарка не стане рівно і стабільно.

 **ВАЖЛИВО:** Ніколи не знімайте регульовані ніжки.

Підключення до електричної мережі 

УВАГА: Існує ризик виникнення пожежі і враження електричним струмом.

- Сушарка працює під напругою 220-240 V і 50 Гц.
- Шнур живлення сушарки устаткований спеціальною вилкою. Вилку потрібно підключити до розетки, яку захищено запобіжником на 16 ампер, як вказано на паспортній табличці. Номінальний струм для лінії живлення, до якої підключено цю вилку, також повинен дорівнювати 16 амперам. Якщо у вас немає такої розетки або запобіжника, необхідна консультація кваліфікованого електрика.
- Наша компанія не несе будь-якої відповідальності за пошкодження, які виникли в наслідок роботи пристрою без заземлення.

 **ВАЖЛИВО:** Робота машини за умов низької напруги призведе до скорочення терміну експлуатації і знизить її працездатність.

2.3. Підкомірне установлення

- Залишіть щонайменш 3 см від боковин та задньої стінки пристрою, і стільки ж над верхню стінкою сушарки, якщо вона розміщена під комірною.
- Якщо виникає необхідність, підкомірний монтаж / демонтаж машини має бути виконаний кваліфікованим робітником авторизованого сервісного центру.

3. ЗАГАЛЬНА ІНФОРМАЦІЯ

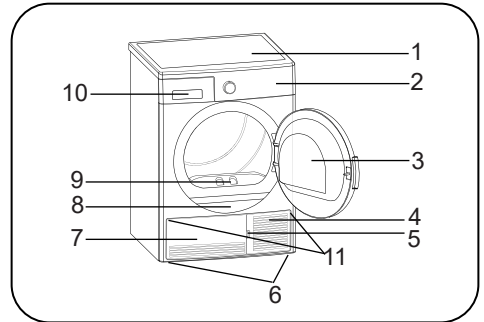

















- Верхній лоток
- Панель керування
- Завантажувальні дверцята
- Щилина для відкриття нижньої панелі
- Нижня панель
- Регульовані ніжки
- Кришка нижньої панелі
- Паспортна табличка
- Ворсовий фільтр
- Кришка висувного відсіку
- Вентиляційні отвори

4. ПІДГОТОВКА ОДЯГУ

4.1. Сортування одягу для сушіння

Дотримуйтесь вказівок на ярликах одягу, який буде сушитися. Сушіть в машині тільки ті речі, які мають вказівку/позначку, яка повідомляє про ту, що «речі придатні для сушіння в сушарній машині».

- Не включайте машину, коли завантажувальний обсяг та тип одягу відрізняються від показників, наведених у пункті 4.3. Об'єм завантаження.

 <p>Придатний для сушіння в сушарній машині</p>	 <p>Прасування не потрібно</p>	 <p>Ніжне/Делікатне сушіння</p>	 <p>Не придатний для сушіння в сушарній машині</p>
 <p>Без сушіння</p>	 <p>Не призначений для хімічної чистки</p>	 <p>За будь-якої температури</p>	 <p>За високих температур</p>
 <p>За середніх температур</p>	 <p>За низьких температур</p>	 <p>Без теплової обробки</p>	 <p>Вивісити для сушіння</p>
 <p>Розкласти для сушіння</p>	 <p>Вивістити мокрим для сушіння</p>	 <p>Розкласти у тіні для сушіння</p>	 <p>Придатний для хімічної чистки</p>

Забороняється сушити разом речі з тонких і товстих тканин, а також речі з кількох шарів тканин, оскільки для них існують окремі класи сушіння. Тому слід сушити разом тільки той одяг, який має однакову фактуру та зроблений з однакових тканин. Це сприятиме рівномірному сушінню. Якщо ви вважаєте, що одяг все ще мокрий, ви можете обрати програму таймера для додаткового сушіння.

Потрібно сушити предмети великих (наприклад, стьобані куртки) та малих розмірів окремо, для того щоб такі предмети не залишалися мокрими після сушіння.

⚠ ВАЖЛИВО: Делікатні тканини, гаптовані тканини, шерстяні/шовкові тканини, одяг, вироблений з делікатних та кошновних тканин, а також штори і гардини, вироблені з таких тканин і тюлю, не підходять для сушіння в сушарці.

4.2. Підготовка одягу для сушіння

⚠ Ризик вибуху та виникнення пожежі!

Дістаньте з кишень усі предмети, такі як запальнички і сірники.

⚠ УВАГА: Вони модуть пошкодити барабан сушарки і одяг.

- Під час прання одяг може заплутатися. Необхідно розсортувати кожну річ окремо пеерд завантаженням в сушарку.
- Витягніть усі предмети з кишень одягу і зробіть наступне:
- Паски з тканин, зав'язки фартухів та ін. портрібно зв'язувати між собою, або використовувати мішок для білизни.
- Застібніть усі блискавки, застібки і гачки, застібніть гудзики на чохлах.
- Щоб отримати найкарций результат сушіння, розсортуйте одяг відповідно до типу тканини і програми сушіння.
- Зніміть з одягу усі затискачі і подібні метеалеві чатсини.
- Речі з бавовни, такі як футболки, і плетені речі **зазвичай сідають під час першого сушіння**. Використовуйте програму захисту.
- **Не пересушуйте вироби з сентитичних тканин. Це призведе до виникнення зморшок.**
- Під час ополіскування одягу перед сушінням додавайте таку кількість пом'якшувача, яка відповідає вказівкам виробника пральної машини.

4.3. Об'єм завантаження

Користуйтеся інструкціями з розділу «Таблиця вибору програм і енергоспоживання». (Див.: Розд. 5.2 Таблиця вибору програм і енергоспоживання). Не завантажуйте пристрій більшою кількістю одягу, ніж вказано в таблиці.



⚠ ВАЖЛИВО: Не рекомендується завантажувати в сушарку більшу кількість одягу, ніж ту, яку вказано на рисунку. Перенавантаження машини може призвести до зниження працездатності пристрою і пошкодженню одягу.

Білизна	Вага сухого завантаження (г)
Простирадло (подвійне)	725
Наволочка	240
Банний рушник	700
Рушник для рук	225
Сорочка	190
Сорочка бавовняна	200
Джинси	650
Текстиль - габардинові штани	400
Футболка	120

5. ВИКОРИСТАННЯ ЕЛЕКТРИЧНОЇ СУШАРКИ

5.1. Панель керування

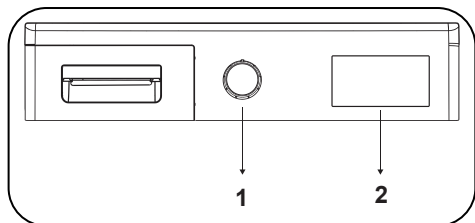

1. Реле вибору програм

2. Електронний індикатор і додаткові функції

5.1.1. Реле вибору програм

Використовуйте реле вибору програм, щоб обрати потрібну програму сушіння

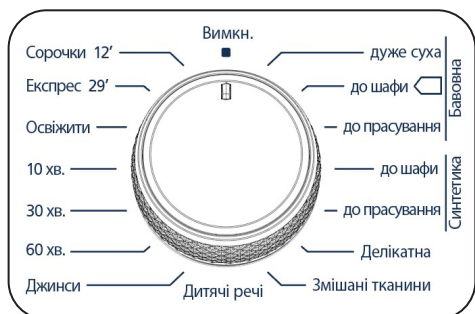

5.1.2. Електронний індикатор і додаткові функції

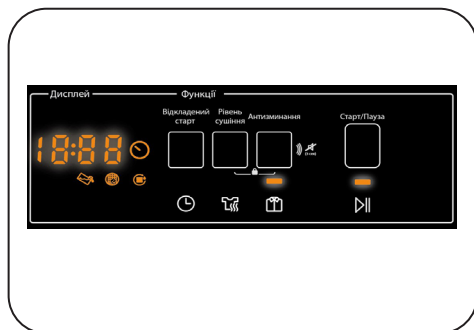

Позначки дисплея:

Індикатор стану баку для води	
Індикатор попередження про очищення ворсового фільтру	
Індикатор попередження про очищення блоку для конденсата	

5.2. Таблиця вибору програм і енергоспоживання

Натисніть кнопку Start/Pause (Старт/Пауза), щоб запустити програму. Світлодіодний індикатор Start/Pause (Старт/Пауза) вказує на початок програми, далі загоряється світлодіодний індикатор Drying (Сушіння).

Програма	Завантаження (кг)	Пральна машина швидкість віджиму	Приблизний обсяг залишкової вологи	Тривалість (хвилини)
Бавовна додатково сухий	7	1000	60%	128
Бавовна у шафу	7	1000	60%	125
Бавовна під праску	7	1000	60%	95
Синтетика у шафу	3,5	800	40%	44
Синтетика під праску	3,5	800	40%	35
Делікатне	2	600	50%	39
Змішані	4	1000	60%	82
Дитячі	3	1000	60%	60
Джинси	4	1000	60%	83
60 хв.	-	-	-	60
30 хв.	-	-	-	30
10 хв.	-	-	-	10
Освіжити	-	-	-	10
Швидке 29'	2	1200	50%	29
Сорочки 12'	0.5	1200	50%	12

Виміри енергоспоживання				
Програма	Завантаження (кг)	Пральна машина швидкість віджиму	Приблизний обсяг залишкової вологи	Виміри енергоспоживання (кВт-год)
Бавовна у шафу	7	1000	60%	4.18
Бавовна під праску	7	1000	60%	3.40
Синтетика у шафу	3,5	800	40%	1.42
Енергоспоживання у «вимкненому стані» P ₀ (В)				0,5
Енергоспоживання в «увімкненому стані» P _L (В)				1,0

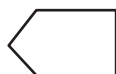

Програма Cotton Cupboard Dry - стандартна програма сушіння, яка працює за умови повного або часткового завантаження, і інформація про яку подається на етикетці та під час отримання пристрою. Ця програма - найбільш енергоефективна, щоб сушити звичайний вологий одяг з бавовни.

*Стандартна програма енергоспоживання, Energy labelling standard programme (EN 61121:2013)

Усі данні в таблиці було приведено до відповідності стандарту EN 61121:2013. Дані енергоспоживання можуть відрізнятися від даних в таблиці залежно від типу тканин, швидкості віджиму, навколишнього середовища і напруги.

5.2.1. Додаткові функції

Таблиця з усіма опціями, які можна обрати для програм, наведена нижче.

Опція	Опис
Рівень сушіння	Рівень вологи, отриманий після сушіння, можна підвищити на 3 рівня. Таким чином, можливо обрати потрібний рівень сушіння. Рівні, які можна обрати, на відміну від стандартних налаштувань: 1, 2, 3. Після вибору загориться світлодіодний індикатор відповідного рівня сушіння.
проти зморшок	Якщо обрати опцію «проти зморшок» і не відчиняти дверцята сушарки по завершенню програми, фазу розгладжування, яка займає 1 годину, буде подовжено до 2 годин. Після обрання опції проти зморшок ви почуєте попереджувальний звуковий сигнал. Щоб відмінити опцію, натисніть на ту саму кнопку ще раз. Якщо під час роботи фази розгладжування ви бажаєте відчинити дверцята, натисніть кнопку Старт/Пауза і роботу означеної фази буде скасовано.
Затримка запуску	Ви можете затримати запуск програми, обравши опцію від 1 до 23 годин. Ви можете активувати заданий термін відсрочки, натиснувши кнопку Старт/Пауза. Коли закінчиться час затримки, обрану програму буде запущено автоматично. Під час затримки запуску, можливо активувати/деактивувати опції, які сумісні з обраною програмою. Тривале натискання кнопки Затримка запуску буде постійно змінювати час затримки запуску програми.
Відключення пищика	Сушарка надає звукові попередження, коли повертається реле вибору програм, натискаються кнопки і після завершення програми. Щоб відключити такі сигнали, натисніть кнопку «проти зморшок Опція» («Опція проти зморшок») і притримуйте її 3 секунди. Коли ви натиснете на кнопку, ви почуєте звуковий сигнал, який означатиме, що опцію відмінили.
Блокування пристрою	Існує можливість увімкнути захист від дітей, щоб уникнути змін у потоці програм у разі натискання клавіш під час програми. Для активації функції захисту від дітей необхідно одночасно натиснути кнопки «Рівень сушіння» і «Захист від змінання» й утримувати протягом 3 с. Після активації захисту від дітей всі клавіші будуть деактивовані. Наприкінці програми функція захисту від дітей не вимикається автоматично. Для деактивації захисту від дітей в кінці програми переведіть ручку вибору програми в положення «Вимк.». Потім переведіть ручку вибору програми в перше положення. Захист від дітей все ще активний. Для деактивації захисту від дітей необхідно одночасно натиснути кнопки «Рівень сушіння» і «Захист від змінання» й утримувати протягом 3 с. Після активації/деактивації захисту від дітей на дисплеї протягом 2 с відобразиться CL, після чого вимкнеться; також лунатиме звуковий попереджувальний сигнал. Застереження. Якщо ви повернете ручку вибору програми під час роботи пристрою або активованого захисту від дітей, ви почуєте звукове попередження, а на дисплеї протягом 2 с відобразиться CL, після чого вимкнеться. Якщо ви повернете ручку вибору програми, ви почуєте звукове попередження. Навіть якщо ви встановите ручку програми в іншу програму, попередня програма буде продовжуватися. Щоб вибрати нову програму, потрібно вимкнути блокування від дітей та встановити ручку вибору програми у відповідне положення.

5.2.2. Запуск програми

Під час вибору програм буже горіти світлодіодний індикатор Старт/Пауза. Натисніть кнопку Start/Pause (Старт/Пауза), щоб запустити програму. Світлодіодний індикатор Start/Pause (Старт/Пауза) вказує на початок програми, далі загоряється світлодіодний індикатор Drying (Сушіння).

Програма	Опис
Бавовна додатково сухий	Дана програма висушує вироби з товстих тканин та багат шарових вироби - такі, як бавовняні рушники, простирадла, наволочки, купальні халати, - при високій температурі, що дозволяє одразу заховати речі у шафу.
Бавовна у шафу	Дана програма висушує бавовняні піжами, спідню білизну, скатертини та ін. при високій температурі, що дозволяє одразу заховати речі у шафу.
Бавовна під праску	Дана програма висушує бавовняний одяг для подальшого прасування. Одяг, який дістануть з машини, буде вологим.
Синтетика у шафу	Дана програма висушує вироби з синтетичних тканин, - такі, як сорочки, футболки, блузи, - при нижчій температурі, ніж у програмах для бавовни, що дозволяє одразу заховати речі у шафу.
Синтетика під праску	Дана програма висушує вироби з синтетичних тканин, - такі, як сорочки, футболки, блузи, - при нижчій температурі, ніж у програмах для бавовни, для їх подальшого прасування. Одяг, який дістануть з машини, буде вологим.
Делікатне	Дана програма висушує одяг з тонких тканин, такий як сорочки, блузи і вироби з шовку при низькій температурі і готує одяг для подальшого ношення.
Дитячі	Дана програма висушує одяг з делікатних тканин для немовлят при низькій температурі і готує одяг для подальшого ношення.
Джинси	Програма використовується для сушіння джинси
Змішані	Дана програма висушує одяг з комбінацій бавовни і синтетичних тканин при низькій температурі, зберігає колір одягу і готує одяг для подальшого ношення.
Освіжити	Дана програма забезпечує вентиляцію протягом 10 хвилин без застосування тепла, щоб забезпечити охолодження одягу.
Швидке 29'	2 кг бавовняних сорочок, які віджимаються на високій швидкості у пральній машині, висушуються за 29 хвилин.
Сорочки 12'	Підготовлює від 2 до 3 сорочок для прасування за 12 хвилин.

 **ВАЖЛИВО:** Не відчиняйте завантажувальні дверцята під час роботи програми. Якщо дверцята відчинено, не тримайте їх в відчиненому стані тривалий час.

5.2.3. Режим енергозбереження

Якщо впродовж 15 хвилин на етапі вибору програми не буде натиснуто жодної клавіші, сушарка перейде у режим енергозбереження для зменшення енергоспоживання. Увесь дисплей вимкнеться. Під час режиму енергозбереження блиматиме індикатор «- -» (тобто вмикатиметься на 0,5 с та вимикатиметься на 3 с). Яскравість світлодіодного індикатора «- -» у режимі енергозбереження буде нижчою. Щоб вибрати та запустити програму, необхідно буде вимкнути й знову ввімкнути машину.

5.2.4. Хід роботи програми

Під час програми

Коли ви відчиняєте дверцята під час роботи програми, пристрій автоматично переключиться в сплячий режим. Як тільки дверцята буде зачинено, натисніть кнопку Start/Pause (Старт/Пауза), щоб поновити роботу програми.

Не відчиняйте завантажувальні дверцята під час роботи програми. Якщо дверцята відчинено, не тримайте їх в відчиненому стані тривалий час.

Завершення програми

Коли програму завершено, загоряться світлодіодні індикатори Start/Pause (Старт/Пауза), рівня води в баку, очищення фільтра і очищення конденсатора. Додатково по завершенню програми пристрій дасть попереджувальний звуковий сигнал. Дістаньте одяг, щоб підготувати машину до нового завантаження.

 **ВАЖЛИВО:** Очищайте ворсовий фільтр після завершення кожної програми. Зливайте воду за бак після завершення кожної програми.

 **ВАЖЛИВО:** Якщо ви не дістанете одяг з барабану після завершення програми, 1-годинна фаза Anti Crease буде активована автоматично. Програма буде обертати барабан з регулярними інтервалами, щоб запобігти появі зморшок.

5.3. Інформація про барабан

- Цей продукт містить світлодіодний світлодіодний барабан.
- Світло працює автоматично, коли ви Відчиніть двері. І закривається через деякий час автоматично.
- Це не є регульованою опцією, щоб користувач відкривав або закривав її.
- Не намагайтеся замінити або змінити світлодіод.

ПРОГРАМИ	ОПЦІЇ				
	проти зморшок	Затримка запуску	Завершення циклу відміни пищика	Блокування пристрою	Рівень сушіння
Бавовна додатково сухий	✓	✓	✓	✓	✓
Бавовна у шафу	✓	✓	✓	✓	✓
Бавовна під праску	✓	✓	✓	✓	✓
Синтетика у шафу	✓	✓	✓	✓	✓
Синтетика під праску	✓	✓	✓	✓	✓
Делікатне	✓	✓	✓	✓	×
Дитячі	✓	✓	✓	✓	✓
Джинси	✓	✓	✓	✓	✓
Змішані	✓	✓	✓	✓	✓
Шерсть освіжити	✓	✓	✓	✓	×
Освіжити	✓	✓	✓	✓	×
Швидке 29'	✓	✓	✓	✓	×
Сорочки 12'	✓	✓	✓	✓	×
×	Недоступний				
✓	Доступний				

⚠ УВАГА: Опції «Делікатний» і «Рівень сушіння» не можуть бути вибрані одночасно в будь-якій програмі.

6. ОЧИЩЕННЯ І ДОГЛЯД

❗ ВАЖЛИВО: Не використовуйте промислові хімічні засоби для чищення сушарки. Не використовуйте сушарку, яку чистили промисловими хімічними засобами.

6.1. Очищення ворсового фільтру

❗ ВАЖЛИВО: НЕ ЗАБУВАЙТЕ ПРО ОЧИЩЕННЯ ВОРСОВОГО ФІЛЬТРУ ПІСЛЯ ЗАВЕРШЕННЯ КОЖНОЇ ПРОГРАМИ.

Щоб очистити ворсовий фільтр:

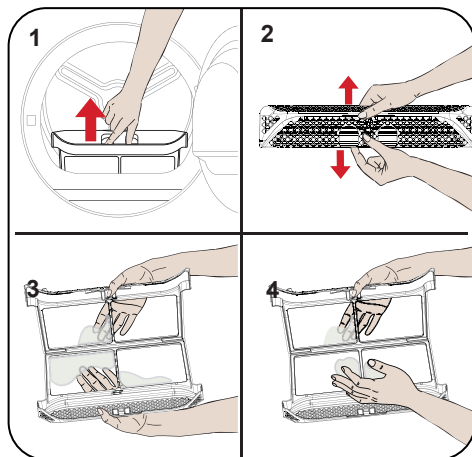

1. Відчиніть завантажувальні дверцята.
2. Потягніть ворсяний фільтр угору і зніміть його.
3. Очищайте ворсяний фільтр вручну, використовуючи м'яку тканину.
4. Закрийте і встановіть ворсяний фільтр на місце.

Після використання сушарки протягом певного часу у фільтрі утворюється шар, який спричиняє забруднення поверхні фільтру, тому вимийте фільтр теплою водою. Ретельно висушіть фільтр перед тим, як встановлювати його в машину.

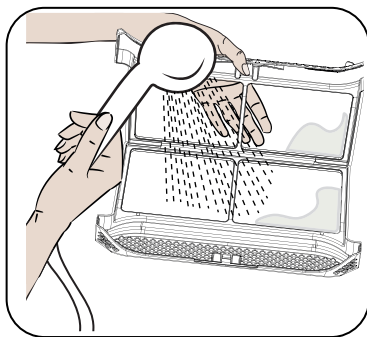

6.2. Злив води з баку

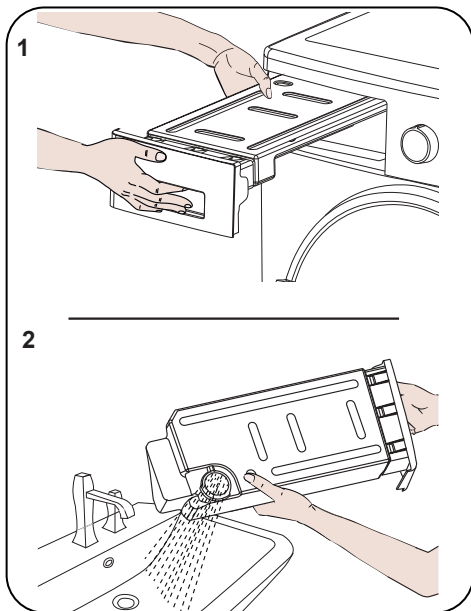

1. Зніміть кришку з висувного відсіку і дістаньте бак.
2. Вилийте воду з баку.
3. Якщо на зливному ковпачку налип ворс, змийте ворс водою.
4. Встановіть бак для води у машину.

❗ ВАЖЛИВО: Забороняється витягати бак для води під час роботи програми. Вода, яка утворюється з конденсату в баку для води, не придатна для подальшого використання людиною.

❗ ВАЖЛИВО: НЕ ЗАБУВАЙТЕ ВИЛИВАТИ ВОДУ З БАКУ ДЛЯ ВОДИ ПІСЛЯ КОЖНОГО КОРИСТУВАННЯ.

6.3. Очищення блоку для конденсату

❗ ВАЖЛИВО: Очищайте блок для конденсату, коли з'являється повідомлення "Condenser Cleaning" («Очистіть блок для конденсату»).

❗ ВАЖЛИВО: НАВІТЬ ЯКЩО СВІТЛОДІЮДНИЙ ІНДИКАТОР ПОПЕРЕДЖЕННЯ ПРО «ОЧИСТКУ БЛОКУ ДЛЯ КОНДЕНСАТУ» НЕ ЗАГОРІВСЯ: ОЧИЩАЙТЕ БЛОК ДЛЯ КОНДЕНСАТУ ПІСЛЯ КОЖНОГО 30 СУШІННЯ АБО РАЗ НА МІСЯЦЬ.

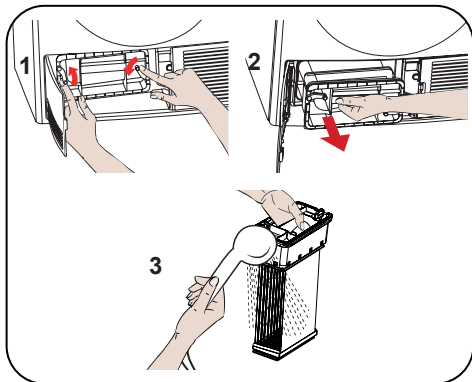

Якщо процес сушіння завершено, відчиніть завантажувальні дверцята і почекайте, дрки пристрій не охолоне.

1. Відчиніть нижню панель і розблокуйте 2 замки на поверхні блоку для конденсату.
2. Притримуйте блок для конденсату за пластмасові частини і вітягніть його з машини.
3. Прмийте його під душем і почекайте доки він не висохне.
4. Встановіть повністю блок для конденсату назад і заблокуйте 2 замками.
5. Кришка нижньої панелі

6.4. Очищення датчика вологості

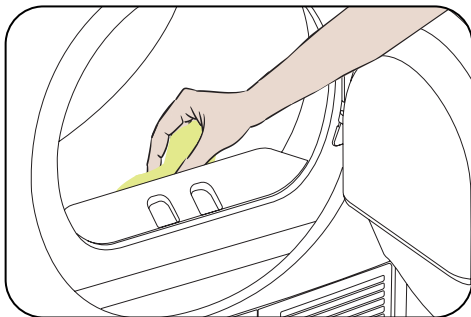

Машина містить датчики вологості, які визначають сухий одяг або ні.

Щоб очистити датчики:

1. Відчиніть завантажувальні дверцята машини.
2. Якщо машина все ще нагріта після процесу сушіння, почекайте доки вона не охолоне.
3. Змочить м'яку тканину в оцету, протріть нею металеві поверхні датчиків і витріть їх насухо.

❗ ВАЖЛИВО: ОЧИЩАЙТЕ МЕТАЛЕВІ ПОВЕРХНІ ДАТЧИКІВ 4 РАЗИ НА РІК.

❗ ВАЖЛИВО: Не використовуйте металеві знаряддя для очищення металевих поверхонь датчиків.

⚠ ПОПЕРЕДЖЕННЯ: Існує ризик виникнення пожежі або вибуху, тому категорично забороняється використовувати їдкі розчини, мийні речовини і подібні засоби для очищення датчиків.

6.5. Очищення внутрішньої поверхні і завантажувальних дверцят

⚠ ВАЖЛИВО: НЕ ЗАБУВАЙТЕ ОЧИЩАТИ ВНУТРІШНЮ ПОВЕРХОНЬ ЗАВАНТАЖУВАЛЬНИХ ДВЕРЦЯТ ПІСЛЯ КОЖНОГО СУШІННЯ.

Відчиніть завантажувальні дверцята сушарки, очистити їх внутрішню поверхню і уплітнювач м'якою вологою тканиною.

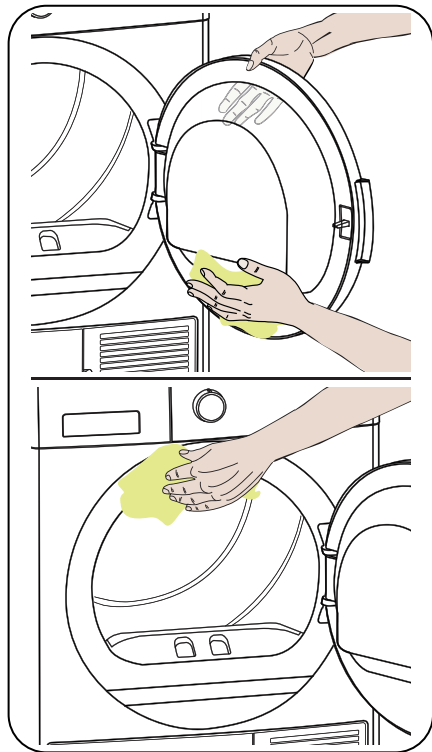



7. ТЕХНІЧНІ ХАРАКТЕРИСТИКИ

Марка	VESTFROST
Модель	MDM 107 T1 AMY
Вистоа	Min: 845 mm / Max: 855 mm*
Ширина	596 mm
Глибина	563 mm
Об'єм завантаження (макс.)	7 kg**
Вага нетто (разом з пластмасовими дверцятами)	35,2 kg
Вага нетто (разом зі скляними дверцятами)	37,5 kg
Напруга	220-240 V
Потужність	2700 W

*Мін. вистоа: Висота без використання регульованих ніжок. *Макс. висота: Висота з використанням регульованих ніжок, викручених на максимум.

**Вага сухого одягу до прання.

 **ВАЖЛИВО:** З метою покращення якості сушіння технічні характеристики можуть змінюватися без належного повідомлення.

 **ВАЖЛИВО:** Наведені данні було отримано в лабораторному середовищі відповідно до існуючих стандартів. Ці данні можуть бути змінені відповідно до умов навколишнього середовища, де використовується пристрій.

8. УСУНЕННЯ НЕСПРАВНОСТЕЙ

Сушарку обладнено системами, які здійснюють перевірки під час процесу сушіння, щоб вжити необхідні заходи і повідомити вас про будь-яку несправність.

⚠ ПОПЕРЕДЖЕННЯ: Якщо проблему не усунуто навіть після того, як було вжито усі заходи, про які йдеться в цьому розділі, необхідно зв'язатися з Авторизованою сервісною службою. Забороняється самостійно ремонтувати нефункціонуючий пристрій.

ПРОБЛЕМА	ПРИЧИНА	РІШЕННЯ
Процес сушіння займає багато часу.	Можливо, поверхня ворсового фільтра засмічена.	Промийте фільтр теплою водою.
	Можливо, засмічено конденсатор.	Очистіть конденсатор.
	Можливо, закриті вентиляційні отвори в передній частині машини.	Відкрийте двері/вікна, щоб запобігти надмірному збільшенню температури в приміщенні.
	Можливо, на датчику вологості утворився шар накипу.	Очистіть датчик вологості.
	Можливо, сушарка перевантажена білізною.	Не перевантажуйте сушарку.
	Можливо, білізна недостатньо відтиснута.	Оберіть на машині більшу кількість обертів за хвилину.
Після сушіння білізна залишається вологою.	⚠ Після сушіння гаряча білізна може видаватися більш вологою на дотик, ніж вона є насправді.	
	Можливо, програма, яку ви обрали, не підходить для цього типу білізни.	Перевірте етикетки з інформацією щодо догляду на речах, оберіть відповідну програму для типу білізни, а також уведіть потрібний час виконання програми.
	Можливо, поверхня ворсового фільтра засмічена.	Промийте фільтр теплою водою.
	Можливо, засмічено конденсатор.	Очистіть конденсатор.
	Можливо, сушарка перевантажена білізною.	Не перевантажуйте сушарку.
	Можливо, білізна недостатньо відтиснута.	Оберіть на машині більшу кількість обертів за хвилину.
	Неможливо відкрити сушарку або запустити програму. Під час регулювання сушарка не активується.	Можливо, сушарку не підключено до електромережі.
Можливо, завантажувальні дверцята відкриті.		Переконайтеся, що завантажувальні дверцята закриті належним чином.
Можливо, ви не встановили програму або не натиснули клавішу Старт/Пауза.		Переконайтеся, що програму встановлено та сушарка не перебуває в режимі Очікування (Паузи).
Можливо, активовано захист від дітей.		Деактивуйте захист від дітей.

ПРОБЛЕМА	ПРИЧИНА	РІШЕННЯ
Програму було перервано без видимих причин.	Можливо, завантажувальні дверцята не закриті належним чином.	Переконайтеся, що завантажувальні дверцята закриті належним чином.
	Можливо, виник збій в електроживленні.	Натисніть клавішу Старт/Пауза, щоб запустити програму.
	Можливо, бак для води заповнено.	Очистіть бак для води.
Одяг усівся, звалявся або пошкодився.	Можливо, програма, яку ви обрали, не підходить для цього типу білизни.	Перевірте етикетки з інформацією щодо догляду на речах, оберіть відповідну програму для типу білизни.
Із завантажувальних дверцят протікає вода.	Можливо, на внутрішніх поверхнях завантажувальних дверцят і на поверхнях ущільнювальної прокладки завантажувальних дверцят накопичився ворс.	Очистіть внутрішні поверхні завантажувальних дверцят і поверхні ущільнювальної прокладки завантажувальних дверцят.
Завантажувальні дверцята відкриваються самі по собі.	Можливо, завантажувальні дверцята не закриті належним чином.	Притисніть завантажувальні дверцята до характерного звуку закривання.
Горить/блимає попереджувальний індикатор бака для води.	Можливо, бак для води заповнено.	Очистіть бак для води.
	Можливо, наявний вигин шлангу відводу води.	Якщо виріб підключено безпосередньо до стоку, перевірте шланг для відводу води.
Працює індикатор, що попереджує про необхідність очищення конденсатора.	Можливо, засмічено конденсатор.	Очистіть конденсатор.
Горить індикатор, що попереджує про необхідність очищення фільтра.	Можливо, засмічено ворсовий фільтр.	Очистіть фільтр.
	Можливо, посадкове місце фільтра засмічене ворсом.	Почистіть посадкове місце фільтра.
	Можливо, забруднено поверхню фільтра для видалення ворсинок.	Промийте фільтр теплою водою.
Програму неможливо запустити, блимає попереджувальний світлодіодний індикатор фільтра	Можливо, посадкове місце фільтра засмічене ворсом.	Почистіть посадкове місце фільтра.
	Можливо, забруднено поверхню фільтра для видалення ворсинок.	Промийте фільтр теплою водою.
	Можливо, не встановлено конденсатор.	Замініть конденсатор.
Неможливо запустити обрану програму, водночас блимають індикатори конденсатора й фільтра	Можливо, не встановлено конденсатор і фільтр.	Замініть фільтр і конденсатор.
	Світлодіодні індикатори фільтра й конденсатора блимають, хоча фільтр і конденсатор встановлено.	Зателефонуйте в технічну службу.

9. АВТОМАТИЧНІ ПОПЕРЕДЖЕННЯ ТА НЕПРАВИЛЬНОСТІ

Ваша сушарка обладнана вбудованою системою виявлення несправностей, яка вказується комбінацією миготливих робочих вогнів. Найпоширеніші коди помилок показані нижче.

код помилки	вирішення
E03/ 	Очистіть резервуар для води, якщо проблема не вирішена, зверніться до найближчого авторизованого сервісного центру.
E04	Зверніться до найближчого авторизованого сервісного агента.
E05	Зверніться до найближчого авторизованого сервісного агента.
E06	Зверніться до найближчого авторизованого сервісного агента.
E08	У гніздах можуть виникати коливання напруги. Зачекайте, поки напруга відповідає робочому діапазону.

10. ЗАХИСТ НАВКОЛИШНЬОГО СЕРЕДОВИЩА І ІНФОРМАЦІЯ ПРО ПАКУВАННЯ

10.1. Інформація про пакування

Пакувальні матеріали даного виробу підлягають вторинній переробці. Не утилізуйте пакувальні матеріали разом з побутовими відходами або іншими видами відходів. Натомість здайте пакувальні матеріали у відповідний пункт прийому, який визначено органами місцевої влади.

11. ЗНАЧЕННЯ МАРКУВАНЬ ЕНЕРГОСПОЖИВАННЯ І ЕКОНОМІЯ ЕНЕРГІЇ

11.1. Маркування енергоспоживання

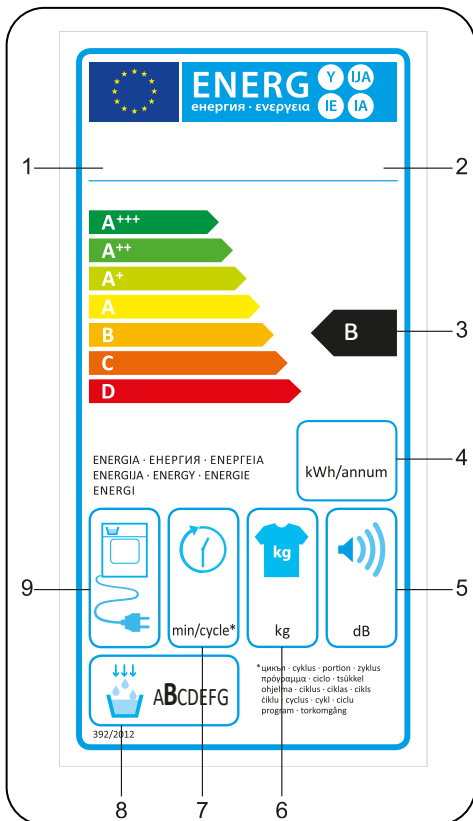

1. Товарний знак
2. Модель
3. Клас енергоспоживання
4. Щорічне споживання енергії
5. Шум під час сушіння
6. Об'єм завантаження для сухого одягу
7. Тривалість програми Cotton Cupboard Dry
8. Клас утворення конденсату
9. Машинна технологія

11.2. Енергоефективність

- Необхідно вмикати машину, коли вона повністю завантажена, запобігайте перенавантаженню машини.
- Під час прання швидкість віджиму має бути максимально можливою. Це зменшить час сушіння і енергоспоживання.
- Упевніться, що протягом одного циклу сушиться одяг одного типу.
- Додримуйтеся рекомендацій з посібника користувача щодо обрання програм.
- Для забезпечення циркуляції повітря залишайте відповідні зазори спереду та по бокам сушарки. Не закривайте вентиляційні отвори у передній частині машини.
- Не відчиняйте дверцята машини під час сушіння, якщо в цьому немає необхідності. Якщо дверцята відчинено, не тримайте їх в відчиненому стані тривалий час.
- Не додавайте новий (мокрый) одяг під час сушіння.
- Волосинки і ворс, які падають з одягу і потрапляють у повітря, накопичуються у ворсяних фільтрах. Перевіряйте, що фільтри очищають перед кожним використанням та після нього.
- Для моделей з блоком для конденсату: блок для конденсату потребує очищення принаймні раз у місяць, або після кожного 30 використання.
- Під час процесу сушіння приміщення має бути забезпечено належною вентиляцією.

ІНФОРМАЦІЙНИЙ ЛИСТОК

Відповідність Делегованому Регламенту Європейської Комісії (EU) No 392/2012

Назва виробника або товарного знаку	VESTFROST
Назва моделі	MDM 107 T1 AMY
Відносний об'єм завантаження (кг)	7
Тип електричної сушарки	З блоком для конденсату
Клас енергоефективності ⁽¹⁾	B
Річне споживання енергії (кВт-год) ⁽²⁾	504
Автоматична або неавтоматична	Автоматична
Енергоспоживання для стандартної програми для бавовни при повному завантаженні (кВт-год)	4,18
Енергоспоживання для стандартної програми для бавовни при частковому завантаженні (кВт-год)	2,31
Енергоспоживання у вимикненому стані для стандартної програми для бавовни при повному завантаженні P_o (Вт)	0,5
Енергоспоживання у сплячому режимі для стандартної програми для бавовни при повному завантаженні P_s (Вт)	1,0
Тривалість увімкненого сплячого режиму (хв.)	відсутня
Стандартна програма для бавовни ⁽³⁾	
Тривалість стандартної програми для бавовни при повному завантаженні, T_{dry} (хв.)	125
Тривалість стандартної програми для бавовни при частковому завантаженні, $T_{dry1/2}$ (хв.)	70
Зважена тривалість стандартної програми для бавовни при повному та частковому завантаженні (T_c)	94
Клас ефективності конденсування ⁽⁴⁾	B
Середня ефективність конденсування для стандартної програми для бавовни при повному завантаженні C_{dry}	81%
Середня ефективність конденсування для стандартної програми для бавовни при частковому завантаженні $C_{dry1/2}$	81%
Зважена ефективність конденсування для стандартної програми для бавовни при повному та частковому завантаженні C_c	81%
Рівень потужності шуму для стандартної програми для бавовни при повному завантаженні ⁽⁵⁾	65
Вбудована	№

(1) Клас від A+++ (найбільш ефективний) до D (найменш ефективний)

(2) Енергоспоживання базується на 160 циклах сушіння стандартної програми для бавовни при повному або частковому завантаженні і енергоспоживанню моделей низької потужності. Фактичне енергоспоживання за один цикл залежить від того, як використовують пристрій.

(3) Програма «Cotton cupboard dry» використовується при повному або частковому завантаженні і є стандартною програмою сушіння, про яку вказано на ярлику і інформаційному листку, що дана програма призначена для сушіння звичайного одягу з бавовни і є найбільш ефективною в умовах енергоспоживання для бавовни

(4) Клас від G (наменш ефективний) до A (найбільш ефективний)

(5) Середнє зважене значення - Рівень звукової потужності в дБ(A) на 1 пВт

CE

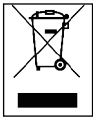

52401843-220412-00

